

# JAGUAR II

MONTAGEANLEITUNG FÜR SEHNENSTOPPER

## WICHTIGER HINWEIS:

Bitte installieren Sie die beiden Sehnenstopper, **bevor** Sie den Wurfarmsatz zentrieren. Die beiden Sehnenstopper werden als ein aufeinander abgestimmtes Paar ausgeliefert, bestehend aus einem linken Stopper, einem rechten Stopper und vier passenden Halteschrauben.

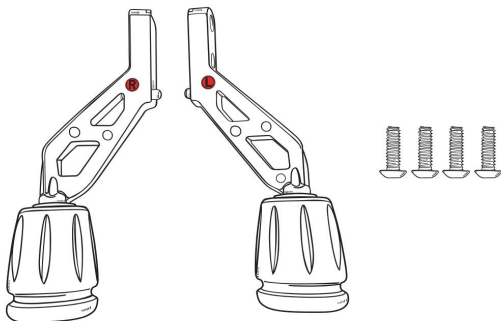

**01:** Wenn Ihre Armbrust flach auf der Seite liegt, werden Sie die Befestigungspunkte über der Wurfarmtasche im vorderen Bereich Ihrer JAGUAR II Armbrust finden. Hier installieren Sie bitte die Sehnenstopper. Auf der gegenüberliegende Seite befinden sich weitere Befestigungspunkte um den zweiten Stopper zu montieren.

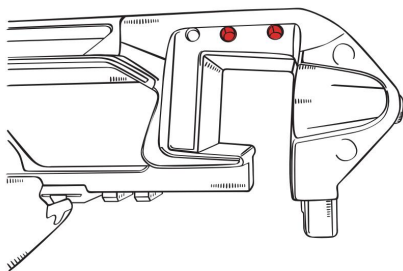

**02:** Richten Sie die beiden Sehnenstopper so aus, dass die Gummipuffer zur Sehne zeigen. Richten Sie die Bohrungen des Sehnenstoppers an den entsprechenden Schraubenlöchern über der Wurfarntasche aus.

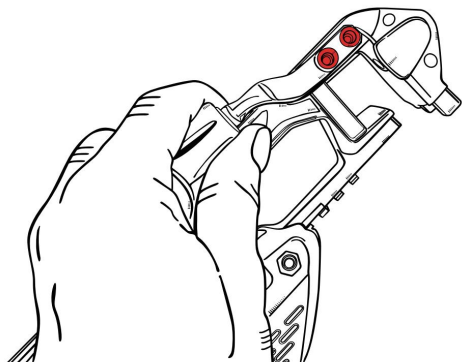

**03:** Befestigen Sie nun final die beiden Sehnenstopper mit den mitgelieferten Schrauben und fixieren Sie diese. Ziehen Sie die Schrauben bitte nur handfest an.

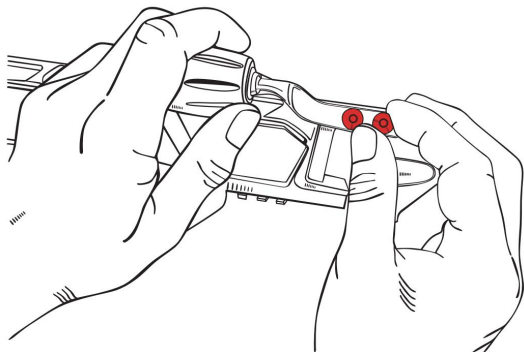

**Wichtiger Montagehinweis:**

Da die Schrauben der Sehnenstopper aus Stahl und das Mittelteil der der Armbrust aus Aluminium gefertigt wird, kann ein zu starkes Anziehen dazu führen, dass die eingelassenen Gewindebuchsen beschädigt werden. Ziehen Sie die Schrauben bitte nur handfest mit einem Inbusschlüssel an!

**04:** Ziehen Sie die Schrauben mit einem 1/8-Zoll-Inbusschlüssel handfest an.

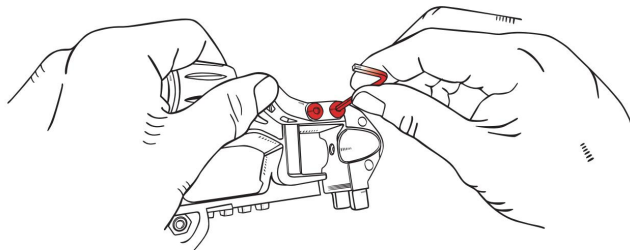

**05:** Drehen Sie die Armbrust um und befestigen Sie auch den anderen Sehnenstopper. Sie sind nach der Montage beider Sehnenstopper abereit, um das Wurfarm-Set an der Armbrust zu installieren.

**06:** Um die Wirksamkeit der Sehnenstopper in ihrer Funktion - der Reduzierung von Geräuschen und Vibrationen - zu gewährleisten, ist es notwendig, den festen Sitz der Halteschrauben regelmäßig zu überprüfen. Wenn die Schrauben sich zu schnell durch Vibrationen lösen, tragen Sie etwas niedrigfeste Schraubensicherung (z.B. LOCTITE® 222) auf und ziehen Sie die Schrauben fest. Schießen Sie Ihre Armbrust nicht, wenn Sie feststellen, dass ein Sehnenstopper locker ist, da dieser Umstand die Armbrust beschädigen oder Sie verletzen kann.

